

3.4 Programación por Horas de Inicio

3.4.1 Duración De Riego:

En este paso se asigna el tiempo de la duración del riego. Presione hasta que aparezca en duración.

Los dígitos de la hora se pondrán a parpadear. Presione o y seleccione las horas de duración.

A continuación, oprima , el dígito de los minutos se vuelve intermitente. Fije los dígitos de los minutos oprimiendo o , hasta el valor deseado.

3.4.2 Fijación de los Días de Riego

Presione hasta que le aparezca .

A continuación presione , y le aparecerá una gota parpadeando debajo del Lunes. Presione para aceptar que riegue este día o para denegarlo.

En caso de aceptación verá que la gota

8

queda fija, y en el caso contrario, la gota desaparece para indicar que no queremos que riegue dicho día.

Proceda con este procedimiento con los siete días de la semana.

Si lo que quiere es realizar un programa por ciclo de riego, debe de saber que los días de la semana tienen que estar inactivos.

Para dejarlo así, en esta misma pantalla presione hasta que después de varias pulsaciones le aparezca OFF en pantalla.

3.4.3 Fijación de un Programa:

Presione hasta que le aparezca *START I*. Si está programando por primera vez, le aparecerá parpadeando OFF en la pantalla. Presione o y le saldrá el formato de hora en la pantalla. A continuación con estos botones seleccione la hora. Presione , e igual que antes con los botones o seleccione los minutos.

Repita esta operación si quiere activar más arranques.

9

Presione hasta que le aparezca *START II...IV*. Recuerde que el máximo son 4 arranques.

3.5. Programación por Ciclos de Riego:

ATENCIÓN: Antes de proceder a esta tipo de programación, compruebe que los días de riego están en *OFF*.

Para poner los días en *OFF*, presione hasta que le aparezca el símbolo . A continuación presione hasta que después de varias pulsaciones le aparezca OFF en pantalla. Presione y aparecerá el símbolo y la palabra *OFF* parpadeando. Presione o y ponga el ciclo que requiera. Presione le aparecerá *START* y la hora parpadeando.

Seleccione con o la hora deseada. Presione tendrá los minutos parpadeando. Seleccione con o los minutos deseados. Presione y a continuación verá parpadear la gota que identifica el día de la semana. Con o ponga el día de la semana que

10

quiere que comience el ciclo de riego. **NOTA:** Recuerde que si quiere empezar la secuencia el mismo día que está programando, verifique que la hora de inicio es posterior a la hora en que ha programando.

3.6. Operación Manual

Esta función opera ahora la válvula por el período de riego previamente definido en el programa. La válvula se va a cerrar automáticamente al final del período de riego. Note que el horario programado de riego continuará operando a las horas fijadas.

Operación: Oprima , hasta que aparezca siguiente a la palabra *Manual*, y aparezca debajo de ella.

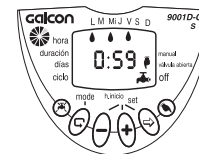

11

3.7. Suspensión del controlador de riego

Esta opción se usa para suspender temporalmente el control del controlador de riego sobre las válvulas, por ejemplo, mientras llueve. El horario de riego programado permanece guardado en la memoria del controlador, pero no es implementado hasta que la suspensión sea cancelada.

Suspensión: Oprima durante 3 segundos consecutivos hasta que el símbolo con una cruzándolo aparezca.

Cancelación de Suspensión: Oprima durante 3 segundos consecutivos para devolver el control sobre el sistema de riego al controlador de riego. El símbolo con una cruzándolo desaparecerá. Durante la suspensión, el pulsador manual no funcionará.

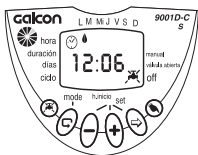

12

4. Pantallas adicionales

4.1. Aviso intermitente de batería baja

Cuando la batería está baja, un icono intermitente de batería baja aparece en la pantalla del visor. En este punto, la batería todavía contiene una limitada cantidad de energía para operar la válvula. La batería debe ser reemplazada rápidamente.

Si la batería no es reemplazada, el controlador de riego continuará abriendo la válvula 8 veces de acuerdo con el programa prefijado. Entonces suspenderá al programa de riego y la palabra *OFF* aparecerá en el visor.

La acción de reemplazar la batería debe completarse dentro de los 30 segundos para retener los datos programados.

13

4.2. Error de Programación

En el programa cíclico (vea Sección 3.5), si la duración de riego programada es igual o mayor que el ciclo de riego, aparecerá la palabra **Err**.

Para cancelar este error, oprima para alargar el ciclo de riego.

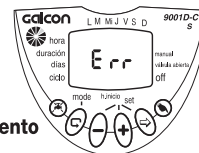

14

4.3. Mantenimiento

Retire la batería si el controlador de riego no será usado durante un prolongado período.

El controlador contiene un filtro interno, que debe ser extraído y limpiado una vez cada pocos meses. Si el filtro no es limpiado con una periodicidad regular - ésto puede motivar problemas.

El intervalo de vida de la batería es por lo menos de un año.

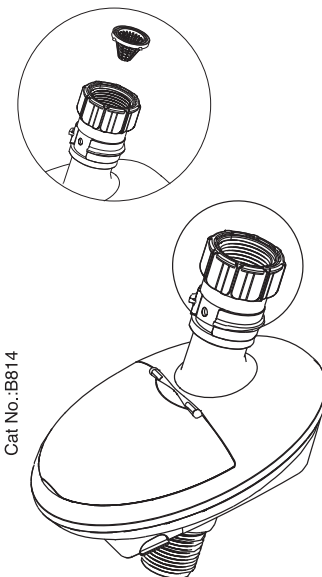

Cat No.:B814

15

1. Controlador para extremo de manguera

1.1 Identificación de las Partes

1. Conexión al grifo
2. Filtro interior
3. Tapa superior
4. Visor del Controlador
5. Pulsadores de Programación y Operación
6. Conexión a la manguera
7. Compartimento de la Batería

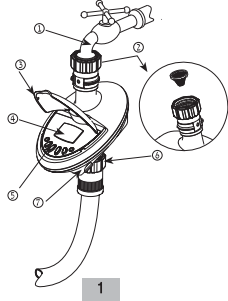

1

2. Conexión del controlador de riego

2.1. Instalación de la batería

- Sostenga el controlador boca abajo con el compartimento de la batería de frente a Ud.
- Extraiga la tapa del compartimento de la batería.
- Conecte la batería de 9V al Conector para Batería.
- Inserte la batería y coloque nuevamente la tapa del compartimento de la batería en su lugar, presionando sobre ella hasta cerrarla.
- **Importante!** en el momento de cambiar la batería asegúrese de que el compartimento de la batería esté seco.
Use solamente baterías alcalinas.

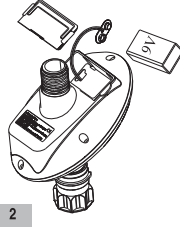

2

2.2. Instalación del controlador en el grifo

Sostenga el conector del controlador contra el extremo del grifo, e instale el controlador girando el conector hasta enroscarlo en la conexión del grifo (ver ilustración). Conecte la manguera al conducto inferior del controlador usando un conector de manguera apropiado (no incluido con el producto). La rosca es: BSP 3/4".

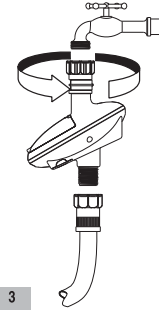

3

3. Programando el riego

3.1. Método de Programación

El Controlador de Riego Computarizado es programado con la ayuda de 4 pulsadores:

- ⊕ Selector de pasos de programación - usado para seleccionar el modo de programación deseado (ej. Modo de fijación del reloj)
- ⊖ Pulsador de selección de parámetros - usado para seleccionar el parámetro que va a ser cambiado (ej. hora, minuto, etc.). Sólo cuando un parámetro está intermitente, puede ser cambiado.

4

Kar-Blum 12150, Tel. 972-4-690-0222 Fax:972-4-690-2727
E-mail: info@galcon.com, www.galcon.com

Computerized Control Systems

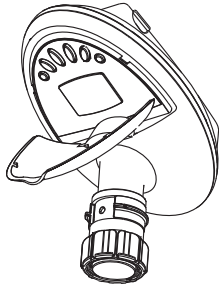

Controlador de riego computarizado
Instrucciones de operación e instalación

GALCON 9001 D-C

5

- ⊕ Pulsador de incremento (aumento) - alza el valor del parámetro seleccionado (ej. agrega una hora).
- ⊖ Pulsador de decremento (disminución) - baja el valor del parámetro seleccionado (ej. reduce una hora).

- Si no se implementa ningún cambio, el visor del controlador automáticamente se devuelve siempre a la pantalla principal (del reloj). Usted puede continuar la programación desde ese punto.

Riego de Emergencia: Si no se presiona ningún pulsador, el reloj parpadeará continuamente. Después de 10 minutos, el controlador implementará el modo de riego de 5 minutos en un ciclo de 24 horas.

3.2. Fijando la hora actual y día de la semana

Para hacer que el controlador de riego opere el sistema de riego en las horas requeridas, la hora y día actual de la semana deben fijarse como se muestra debajo:

Fijando la hora actual en el reloj:

1. Oprima ⊕ varias veces hasta que ⊖ aparezca.
2. Oprima ⊖. Los dígitos de las horas se vuelven intermitentes. Fije la hora actual usando ⊕ y ⊖ (Note las designaciones de AM y PM).

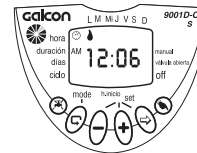

6

3. Oprima ⊖. Los dígitos de los minutos se vuelven intermitentes. Fije los minutos actuales usando ⊕ y ⊖.

3.3. Fijando el día de la semana

1. Oprima ⊖ hasta que una flecha ascendente intermitente aparezca en la parte superior de la pantalla.
2. Mueva la flecha hasta el día de la semana usando ⊕ o ⊖.

7